

TABLEAU DES TAILLES**HAUTS: SOUTIENS-GORGE DE TAILLE RÉGULIÈRE**

TAILLE	BUSTE	COUPE
XS	32 "	UN B
S	34 "	AVANT JC
M	36 "	AVANT JC
L	38 "	AVANT JC
XL	40 "	CD
XXL	42 "	CD

HAUTS: BRASSIÈRES D, DD, E ET F

TAILLE	SOUS-BUSTE	COUPE	BUSTE
S - M	28 "-30"	RÉ	36 "
		DD	37 "
		E	38 "
		F	39 "
L - XL	32 "-34"	RÉ	40 "
		DD	41 "
		E	42 "
		F	43 "

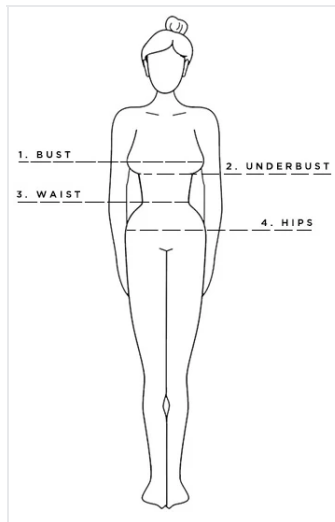

1. BUST

2. UNDERBUST

3. WAIST

4. HIPS

1. BUSTE: MESUREZ TOUT AUTOUR DE LA POITRINE.
2. SOUS POITRINE: MESUREZ LE TORSSE JUSTE SOUS LA POITRINE.
3. TAILLE: MESUREZ AUTOUR DE LA TAILLE NATURELLE, GÉNÉRALEMENT AU POINT LE PLUS ÉTROIT.
4. HANCHES: MESUREZ LA PARTIE LA PLUS COMPLÈTE DES HANCHES ET DES FESSES.

TABLEAU DES TAILLES**HAUTS: SOUTIENS-GORGE DE TAILLE RÉGULIÈRE**

TAILLE	BUSTE	COUPE
XS	32 "	UN B
S	34 "	AVANT JC
M	36 "	AVANT JC
L	38 "	AVANT JC
XL	40 "	CD
XXL	42 "	CD

HAUTS: BRASSIÈRES D, DD, E ET F

TAILLE	SOUS-BUSTE	COUPE	BUSTE
S - M	28 "-30"	RÉ	36 "
		DD	37 "
		E	38 "
		F	39 "
L - XL	32 "-34"	RÉ	40 "
		DD	41 "
		E	42 "
		F	43 "

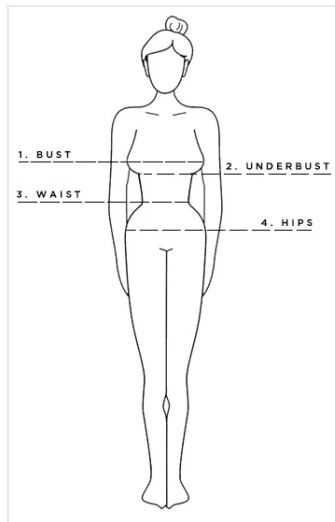

1. BUST

2. UNDERBUST

3. WAIST

4. HIPS

1. BUSTE: MESUREZ TOUT AUTOUR DE LA POITRINE.
2. SOUS POITRINE: MESUREZ LE TORSSE JUSTE SOUS LA POITRINE.
3. TAILLE: MESUREZ AUTOUR DE LA TAILLE NATURELLE, GÉNÉRALEMENT AU POINT LE PLUS ÉTROIT.
4. HANCHES: MESUREZ LA PARTIE LA PLUS COMPLÈTE DES HANCHES ET DES FESSES.

TABLEAU DES TAILLES



HAUTS: SOUTIENS-GORGE DE TAILLE RÉGULIÈRE		
TAILLE	BUSTE	COUPE
XS	32 "	UN B
S	34 "	AVANT JC
M	36 "	AVANT JC
L	38 "	AVANT JC
XL	40 "	CD
XXL	42 "	CD

HAUTS: BRASSIÈRES D, DD, E ET F			
TAILLE	SOUS-BUSTE	COUPE	BUSTE
S - M	28 "-30"	RÉ	36 "
		DD	37 "
		E	38 "
		F	39 "
L - XL	32 "-34"	RÉ	40 "
		DD	41 "
		E	42 "
		F	43 "

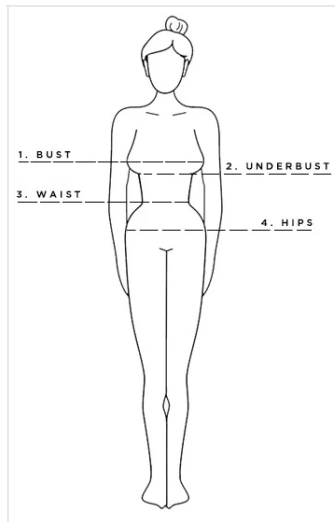

1. BUST

2. UNDERBUST

3. WAIST

4. HIPS

1. BUSTE: MESUREZ TOUT AUTOUR DE LA POITRINE.
2. SOUS POITRINE: MESUREZ LE TORSSE JUSTE SOUS LA POITRINE.
3. TAILLE: MESUREZ AUTOUR DE LA TAILLE NATURELLE, GÉNÉRALEMENT AU POINT LE PLUS ÉTROIT.
4. HANCHES: MESUREZ LA PARTIE LA PLUS COMPLÈTE DES HANCHES ET DES FESSES.